

(8182)63-90-72  
+7(7172)727-132  
(4722)40-23-64  
(4832)59-03-52  
(423)249-28-31  
(844)278-03-48  
(8172)26-41-59  
(473)204-51-73  
(343)384-55-89  
(4932)77-34-06  
(3412)26-03-58  
(843)206-01-48

(4012)72-03-81  
(4842)92-23-67  
(3842)65-04-62  
(8332)68-02-04  
(861)203-40-90  
(391)204-63-61  
(4712)77-13-04  
(4742)52-20-81  
(3519)55-03-13  
(495)268-04-70  
(8152)59-64-93  
(8552)20-53-41

(831)429-08-12  
(3843)20-46-81  
(383)227-86-73  
(4862)44-53-42  
(3532)37-68-04  
(8412)22-31-16  
(342)205-81-47  
- - (863)308-18-15  
(4912)46-61-64  
(846)206-03-16  
- (812)309-46-40  
(845)249-38-78

(4812)29-41-54  
(862)225-72-31  
(8652)20-65-13  
(4822)63-31-35  
(3822)98-41-53  
(4872)74-02-29  
(3452)66-21-18  
(8422)24-23-59  
(347)229-48-12  
(351)202-03-61  
(8202)49-02-64  
(4852)69-52-93

: krf@nt-rt.ru | <http://kämpfer.nt-rt.ru>

## РУКОВОДСТВО ПО ЭКСПЛУАТАЦИИ ДСК-Helena Maxi (wall)



рисунок 1 (тренажер Posture 2 условно не показан)

Настоящее руководство служит для ознакомления с правилами сборки, безопасной эксплуатации, транспортировки и хранения.

### 1. НАЗНАЧЕНИЕ ИЗДЕЛИЯ

ДСК-Kampfer Helena Maxi (wall) (далее по тексту Комплекс) предназначен для занятий физическими упражнениями, развивающими силу и координацию движений Вашего ребенка в домашних условиях. Шведская стенка может входить в состав других детских спортивных комплексов. Допустимая нагрузка на шведскую стенку – не более 120 кг.

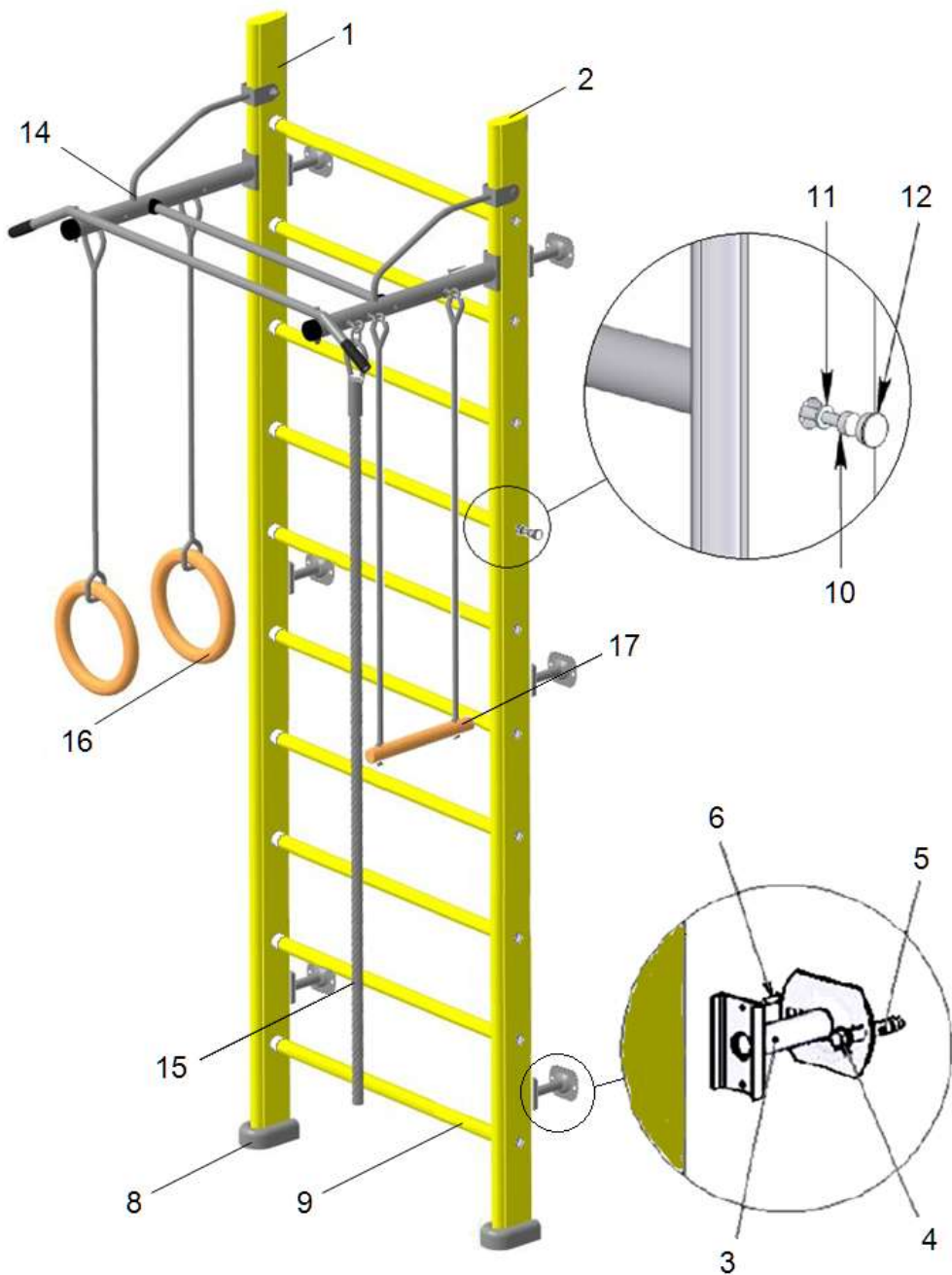
По желанию покупателя можно дополнить Комплекс навесным оборудованием: тренажеры, брусья и многое другое. Информацию о дополнительном оборудовании и его применении Вы можете узнать у продавца или на сайте [www.kampfer.ru](http://www.kampfer.ru)

### 2. ОСНОВНЫЕ ТЕХНИЧЕСКИЕ ДАННЫЕ

Комплекс представляет собой сборно-разборную каркасную конструкцию на основе деталей из дерева. Комплекс устанавливается на полу и закрепляется к вертикальной стене. Основные технические характеристики приведены в таблице:

Нормируемые параметры	
Минимальный допустимый возраст ребенка, лет	4
Максимальная допустимая нагрузка, кг	120
Занимаемая площадь в собранном виде по полу, м	0,2 x 0,65
Занимаемая площадь в собранном виде по потолку, м	0,2 x 0,65
Вес нетто (не более), кг	25
Срок службы (не менее), лет	5

**Внимание:** Во избежание механических повреждений комплектующих сборка и разборка детского спортивного комплекса (за исключением сверления отверстий в стенах) должна производиться без применения электроинструментов (шуруповёрты, дрели и т. п.)

### 3. КОМПЛЕКТНОСТЬ

**Примечание:** В связи с постоянной работой над совершенствованием выпускаемой продукции возможны изменения, не отраженные в настоящем руководстве. Внесенные изменения не ухудшают потребительских свойств продукции.

таблица комплектности:

№	наименование	вид	штук
1	стойка левая (дерево)		1
2	стойка правая (дерево)		1
3	кронштейн пристенный		6
4	саморез «Глухарь» 8x60		12
5	дюбель 12x60		12
6	конфирмат 7x70		12
7	ключ для конфирмата		1
8	опора нижняя (колодка большая, дерево)		2
9	поперечина (черенок 32x575 со втулками)		10
10	саморез «Глухарь» 6x60		20
11	шайба 6		20
12	заглушка ф16 (пластмасса)		20
13	ключ гаечный торцовый S10		1
14	турник большой Н102 (отдельная упаковка)	показан на рисунке 1	1
15	канат №1 (2 метра)	показан на рисунке 1	1
16	кольца гимнастические	показаны на рисунке 1	1
17	трапеция	показана на рисунке 1	1
18	тренажер Posture 2	условно не показан	1
руководство по эксплуатации			1

#### 4. ПОДГОТОВКА К ЭКСПЛУАТАЦИИ И СБОРКА

4.1. Освободить комплектующие детали от упаковки. Убедиться, что комплектность поставки совпадает с паспортными данными. Сборку производить поэтапно, следуя указаниям данного руководства.

4.2. Разложить комплектующие детали на полу.

Сборку и установку производить в следующем порядке:

4.3. Вставить *поперечины (№9)* в соответствующие отверстия *стоек (№№1,2)* (рисунок 2). С помощью *саморезов (№10)* и *шайб (№11)* закрепить поперечины к стойкам. Установить заглушки (*№12*) (рисунок 1).

4.4. Установку Комплекса производить в следующем порядке:

Установить *кронштейны (№3)* на стойки (*№№1,2*) и закрепить их *конфирматами (№6)* (рисунок 3).

4.5. Поставить собранную лестницу на *опоры нижние (№8)* – приложить к стене. Отметить места сверления. Сверлом ф12 сделать отверстия. В отверстия забить *дюбели (№5)*

4.6. Закрепить комплекс *саморезами (№4)*.

4.7. Распаковать и собрать *Турник (№14)*.

4.8. Установить собранный Турник на необходимой высоте.

4.9. Используя отверстия в кронштейнах Турника как шаблон, разметить места под отверстия на стойках лестницы. Просверлить по полученной разметке в стойках лестницы отверстия диаметром 10 мм.

4.10. Закрепить Турник на лестнице, используя крепеж Турника.

4.11. Закрепить на Турнике навесное оборудование, как показано на рисунке 1 или в другом порядке на усмотрение Покупателя.

4.12. Распаковать и собрать тренажер Posture 2, используя крепеж тренажера.

4.13. Проверить прочность всех креплений и узлов Комплекса. Подтянуть ослабленные соединения.

4.14. Разборку Комплекса производить в обратной последовательности.

#### 5. МЕРЫ БЕЗОПАСНОСТИ. ВНИМАНИЕ!

5.1. Не допускается установка Комплекса в помещениях с непрочными стенами (стены должны быть кирпичными или бетонными толщиной не менее 100 мм).

5.2. Периодически (раз в неделю) проверять надежность затяжки элементов крепежа и надежность закрепления установленного Комплекса.

5.3. Для предотвращения травм рекомендуется использовать мягкий настил на полу под спортивными снарядами.

5.4. Не рекомендуется допускать к занятиям детей без предварительной консультации с врачом.

## 6. ПЕРЕВОЗКА И ХРАНЕНИЕ

6.1. Транспортировка производится в упаковке производителя, любым видом транспорта при соблюдении его сохранности.

6.2. Условия хранения соответствует 2(С) по ГОСТ 15150-69. До установки в рабочее положение хранить в упаковке завода-изготовителя в закрытых сухих помещениях с естественной вентиляцией воздуха.

## 7. ГАРАНТИЙНЫЕ ОБЯЗАТЕЛЬСТВА

7.1. Изготовитель гарантирует соответствие изделия требованиям технических условий СТО 49244370-001-2012, при соблюдении покупателем правил транспортировки, хранения, сборки и эксплуатации.

7.2. Гарантийный срок эксплуатации изделия – 24 месяцев со дня продажи, но не более 30 месяцев со дня изготовления.

## 8. УТИЛИЗАЦИЯ

Комплекс не содержит опасных для здоровья и жизни веществ. Утилизацию отходов осуществлять в соответствии с СанПиН 2.1.7.1322-03.

## 9. УПАКОВКА. СВИДЕТЕЛЬСТВО О ПРИЕМКЕ

Комплекс упакован в ООО «Деревообрабатывающие мастерские», соответствует СТО 49244370-001-2012 и признан годным к эксплуатации.

Дата изготовления « \_\_\_\_ » \_\_\_\_\_ 20\_\_ \_ г.

ОТК \_\_\_\_\_ Подпись \_\_\_\_\_ *или личное клеймо*

### Отметка о продаже:

Дата “ \_\_\_\_ ” \_\_\_\_\_ Продавец \_\_\_\_\_  
(расшифровка подписи)

\_\_\_\_\_  
М.П. (подпись)

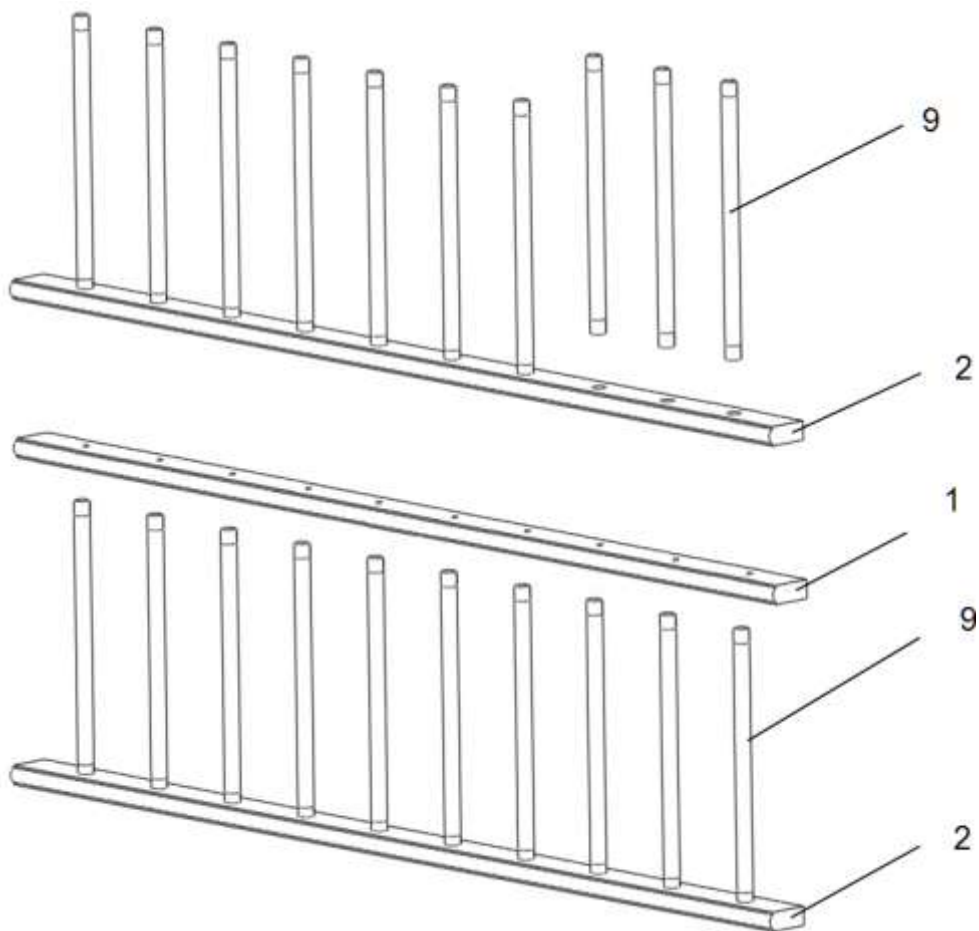

**рисунок 2**

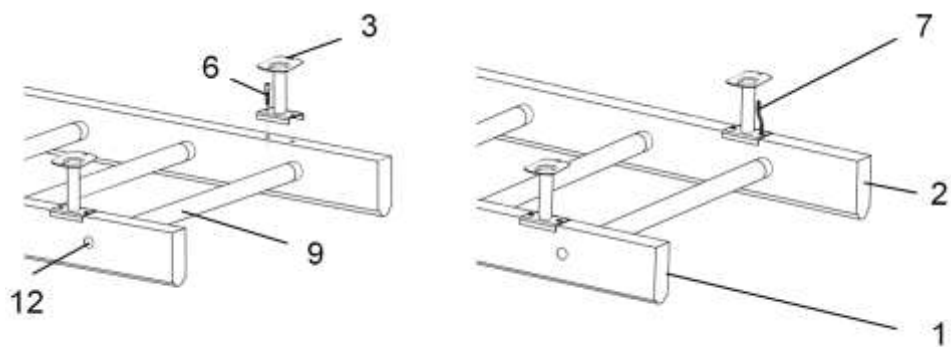

**рисунок 3**

(8182)63-90-72  
+7(7172)727-132  
(4722)40-23-64  
(4832)59-03-52  
(423)249-28-31  
(844)278-03-48  
(8172)26-41-59  
(473)204-51-73  
(343)384-55-89  
(4932)77-34-06  
(3412)26-03-58  
(843)206-01-48

(4012)72-03-81  
(4842)92-23-67  
(3842)65-04-62  
(8332)68-02-04  
(861)203-40-90  
(391)204-63-61  
(4712)77-13-04  
(4742)52-20-81  
(3519)55-03-13  
(495)268-04-70  
(8152)59-64-93  
(8552)20-53-41

(831)429-08-12  
(3843)20-46-81  
(383)227-86-73  
(4862)44-53-42  
(3532)37-68-04  
(8412)22-31-16  
(342)205-81-47  
- - (863)308-18-15  
(4912)46-61-64  
(846)206-03-16  
- (812)309-46-40  
(845)249-38-78

(4812)29-41-54  
(862)225-72-31  
(8652)20-65-13  
(4822)63-31-35  
(3822)98-41-53  
(4872)74-02-29  
(3452)66-21-18  
(8422)24-23-59  
(347)229-48-12  
(351)202-03-61  
(8202)49-02-64  
(4852)69-52-93