

(8182)63-90-72  
+7(7172)727-132  
(4722)40-23-64  
(4832)59-03-52  
(423)249-28-31  
(844)278-03-48  
(8172)26-41-59  
(473)204-51-73  
(343)384-55-89  
(4932)77-34-06  
(3412)26-03-58  
(843)206-01-48

(4012)72-03-81  
(4842)92-23-67  
(3842)65-04-62  
(8332)68-02-04  
(861)203-40-90  
(391)204-63-61  
(4712)77-13-04  
(4742)52-20-81  
(3519)55-03-13  
(495)268-04-70  
(8152)59-64-93  
(8552)20-53-41

(831)429-08-12  
(3843)20-46-81  
(383)227-86-73  
(4862)44-53-42  
(3532)37-68-04  
(8412)22-31-16  
(342)205-81-47  
- - (863)308-18-15  
(4912)46-61-64  
(846)206-03-16  
- (812)309-46-40  
(845)249-38-78

(4812)29-41-54  
(862)225-72-31  
(8652)20-65-13  
(4822)63-31-35  
(3822)98-41-53  
(4872)74-02-29  
(3452)66-21-18  
(8422)24-23-59  
(347)229-48-12  
(351)202-03-61  
(8202)49-02-64  
(4852)69-52-93

: krf@nt-rt.ru | <http://kampfer.nt-rt.ru>

## Велотренажер Kampffer Universal KB-1201

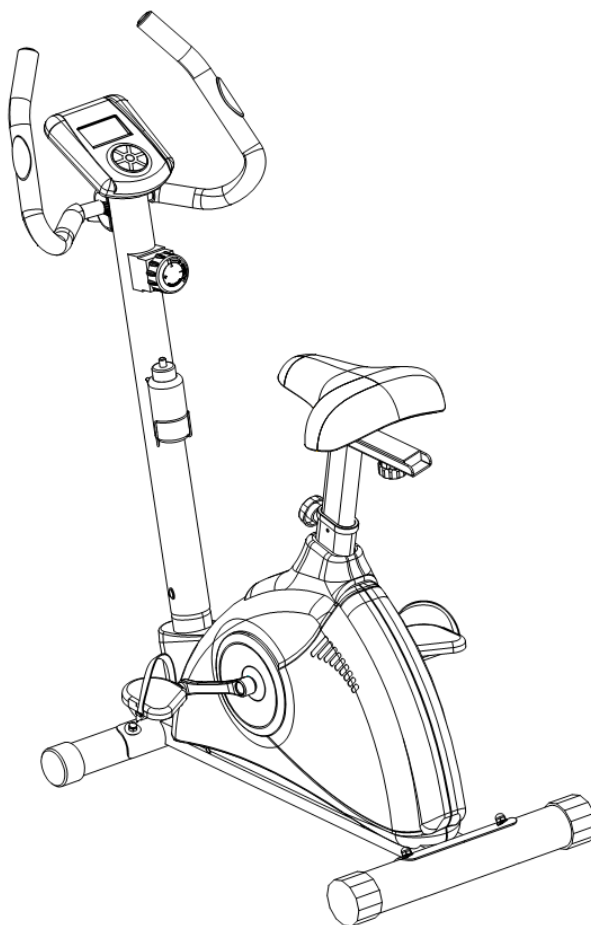

**ИНСТРУКЦИЯ ПО СБОРКЕ И ЭКСПЛУАТАЦИИ**

## Дорогой покупатель!

Поздравляем с удачным приобретением!

Вы приобрели **самый современный и совершенный тренажер**, он несомненно станет Вашим лучшим помощником. Занятия на этом тренажере в уютной домашней обстановке помогут Вам приобрести и сохранить хорошую физическую форму и красоту и здоровье.

С помощью велотренажера Вы можете всегда, независимо от погоды, заниматься спортом дома, контролируя при этом тренировку.

**Велотренажер Kämpfer Universal KB-1201** сочетает в себе самые передовые технологии, надежную конструкцию и современный дизайн.

### Технические данные:

Электроснабжение монитора	2 батарейки АА	
Измерение пульса	сенсорные датчики на поручнях	
Программы, измерения	«BODY FAT», «BMI», «BMR», скорость восстановления пульса «RECOVERY»	
Показания	текущая скорость, время тренировки, пройденная дистанция, расход калорий, пульс, количество оборотов «RPM», часы, будильник, комнатная температура, «BODY FAT», «BMI» и «BMR».	
Маховик	3 кг	
Система нагрузки магнитная	8 уровней, механическое переключение.	
Размеры в рабочем состоянии	Длина	108 см
	Ширина	51 см
	Высота	128 см
Размеры в упаковке	Длина	86 см
	Ширина	27 см
	Высота	65 см
Вес брутто	31.5 кг	
Вес нетто	29 кг	
Максимальный вес пользователя	120 кг	
Согласно международному стандарту ET 951-1:		
Тренажер подходит	для индивидуального использования в домашних условиях	
Тренажер не подходит	для использования в профессиональных или коммерческих целях (тренажерных залах, клубах, косметических салонах и т.д.)	

## Информация по технике безопасности

### **Сохраните данное руководство для дальнейшего использования.**

1. Внимательно прочитайте эту инструкцию перед сборкой и использованием тренажера.

Использование тренажера может быть безопасно и эффективно только, при условии соблюдения данной инструкции. На Вас лежит ответственность проинструктировать всех пользователей тренажера перед его эксплуатацией о мерах предосторожности.

2. Перед началом любой программы упражнений проконсультируйтесь с Вашим врачом, уточните, есть ли у Вас какие-либо противопоказания к занятиям на велотренажере, проблемы со здоровьем, не принимаете ли Вы какие-либо лекарственные препараты, при которых не желательны физические нагрузки.

3. Во время занятий, будьте внимательны к своему физическому состоянию. Не подвергайте себя чрезмерным нагрузкам во время тренировок. Не используйте тренажер более часа за один подход.

4. Если Вы почувствуете дискомфорт, недомогание, резкую боль в мышцах, суставах, груди, сильную отдышку, головокружение, чувство тошноты – немедленно прекратите занятие и обратитесь к врачу.

5. Не рекомендуется выполнять тренировки в течение 40 минут после еды.

6. Чтобы избежать травм, пожалуйста, перед каждой тренировкой выполняйте легкую разминку, чтобы подготовить и разогреть мышцы перед тренировкой. После тренировки необходимо выполнить программу на растяжку мышц.

7. Начинать тренировку с небольшой скорости, постепенно увеличивая темп.

8. Перед окончанием тренировки всегда начинайте постепенно снижать скорость, несколько минут занимайтесь медленным темпом, и только потом заканчивайте тренировку.

9. Не позволяйте детям и домашним животным находиться около тренажера без присмотра взрослых. Оборудование предназначено только для взрослых.

10. Сборку и эксплуатацию велотренажера следует осуществлять на твердой, ровной и устойчивой поверхности.

11. Необходимо соблюдать осторожность при подъеме или перемещении оборудования, чтобы не повредить спину. Всегда используйте правильные методы подъема и обратитесь за помощью, в случае необходимости.

12. Следите, чтобы не перекрывались вентиляционные отверстия на велотренажере.

13. Не рекомендуется ставить велотренажер вплотную к стене или мебели. При установке необходимо предусмотреть свободное пространство вокруг велотренажера, которое должно составлять не менее 0,5 м.

14. Перед использованием оборудования, убедитесь, что тренажер полностью собран, гайки, болты надежно затянуты и все крепления надежно зафиксированы.

15. Проверяйте и подтягивайте крепления тренажера каждые 3 месяца.

16. Не используйте тренажер в случае его не полной сборки.

17. Используйте велотренажер только по прямому назначению.

18. Прекратите занятия при обнаружении любых неисправностей или постороннего шума, исходящего от велотренажера. Не начинайте занятия до тех пор, пока неисправности не устранят.

19. При занятиях на велотренажере надевайте соответствующую спортивную одежду и обувь. Не надевайте обувь с острыми каблуками. Одежда не должна быть слишком широкой, чтобы ее свободные концы не попали в механизм велотренажера. Если у вас длинные волосы, соберите их в хвост или пучок на затылке.

## Велотренажеры Kämpfer

20. Будьте внимательны! Перед занятиями проверьте наличие мелких вещей, длинных штор рядом с велотренажером и уберите все, что может попасть в конструкцию.

21. Не подставляйте руки под движущиеся части велотренажера.

22. Избегайте попадания жидкостей на тренажер. Не храните и не используйте велотренажер в пыльных и сырых помещениях, на балконе, в гараже или около воды.

23. Не ставьте никакие тяжелые предметы на велотренажер.

24. Не используйте велотренажер, если его корпус и детали повреждены или имеются признаки их износа.

25. Данный велотренажер предназначен только для домашнего использования. На тренажере может одновременно заниматься только 1 пользователь.

26. Оборудование рассчитано на максимальный вес пользователя: 120 кг.

27. Не допускайте к занятиям на тренажере лиц, вес которых превышает максимально допустимый вес пользователя, указанный в технических характеристиках. Это может привести к поломке велотренажера и возможной травме пользователя.

28. Оборудование не подходит для терапевтического использования.

29. Данная модель, не предназначена для использования в коммерческих тренажерных залах, клубах, косметических салонах и т.д. и теряет гарантию в случае нарушения данного правила.

30. Производитель имеет право вносить изменения в конструкцию и комплектацию данной модели, для улучшения ее функциональности или по другим техническим причинам, без специального уведомления покупателей.

## Инструкция по сборке:

### Порядок сборки:

Откройте коробку, выньте перечисленные ниже детали тренажера и установите основную конструкцию на ровное место.

### Первый шаг сборки:

Используйте Ключ/отвертку S13-14-15 (42), чтобы присоединить переднюю нижнюю опору (2) и заднюю нижнюю опору(6) к основной раме (1) с помощью болтов (24), дуговых шайб(26) и гаек (25), зафиксируйте крепления.

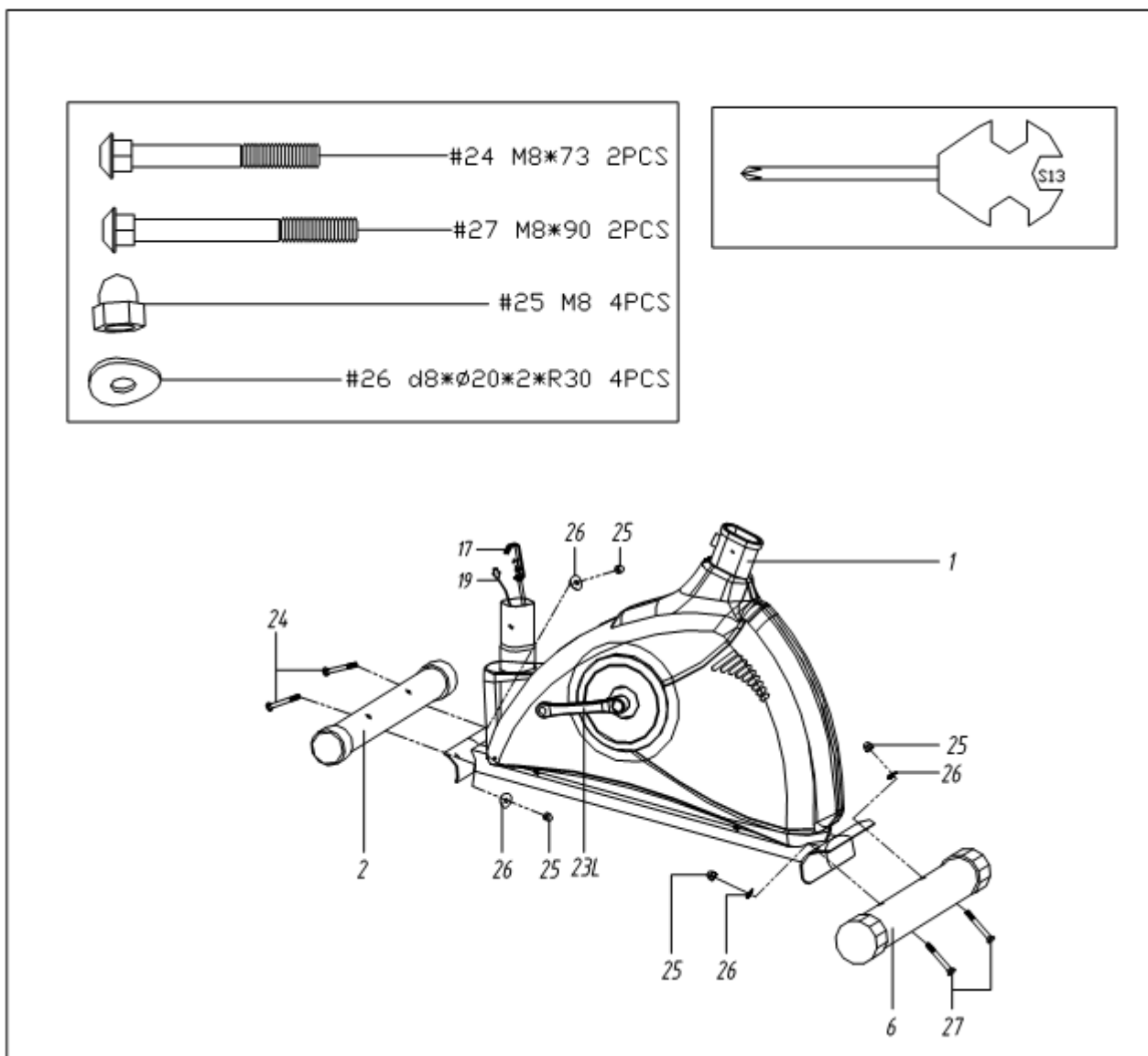

## Велотренажеры Kämpfer

### Второй шаг сборки:

Вставьте стойку сидения(22) в основную раму(1) и закрепите конструкцию при помощи фиксатора регулировки сидения по высоте(34). Вставьте горизонтальную опору сидения(21) в стойку сидения(22) и закрепите конструкцию при помощи шайбы(36) и фиксатора регулировки сидения по горизонтали (35). Установите и зафиксируйте сидение(20) на горизонтальной опоре сидения(21).

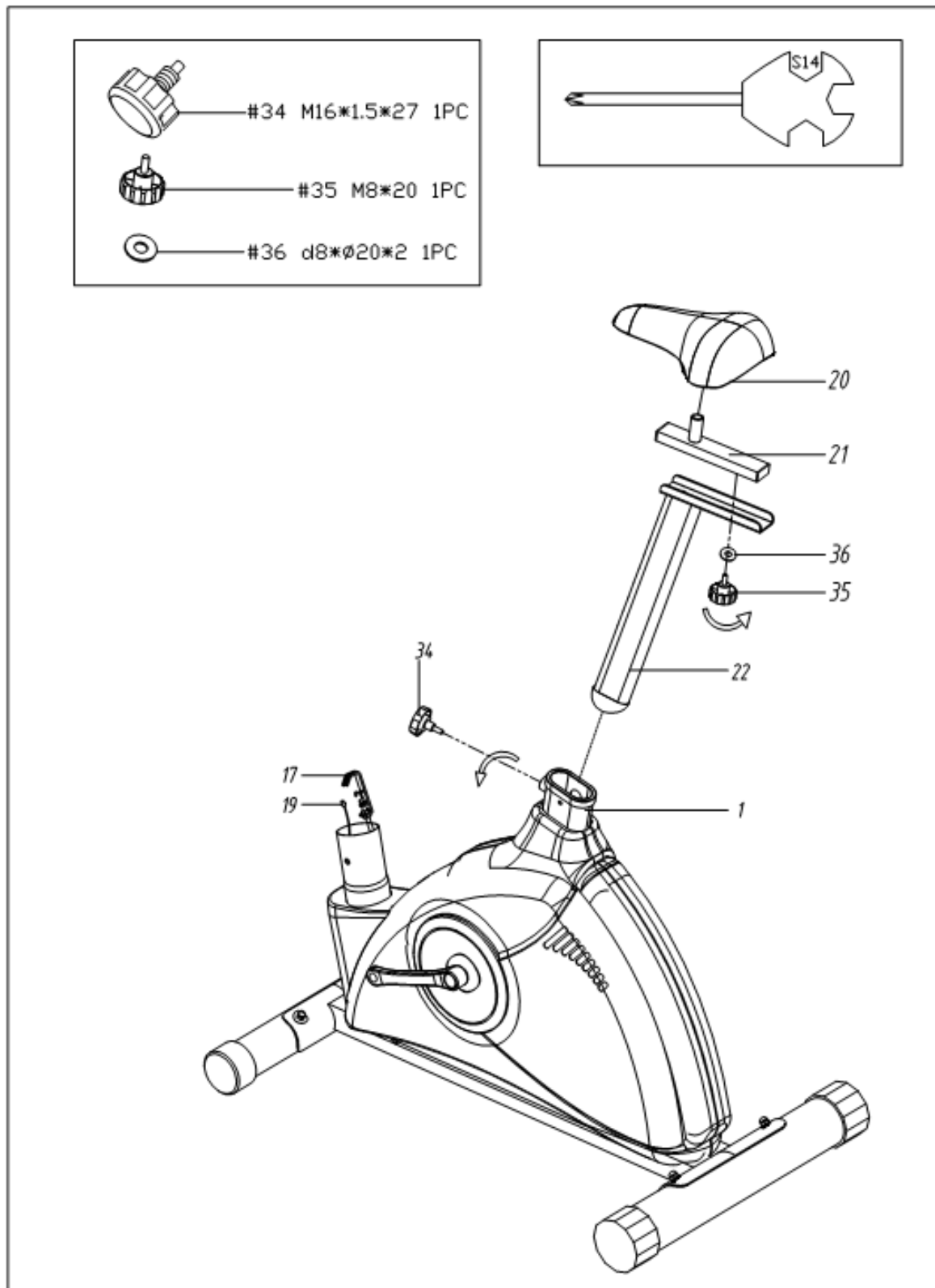

## Велотренажеры Kämpfer

### Третий шаг сборки:

Соедините контролер натяжения(16) с установочным гнездом нижнего троса натяжения(17) (см. рисунок в рамке). Подключите верхний разъем провода датчика(18) к нижнему разъему провода датчика(19). Используйте ключ S6 (43), чтобы закрепить переднюю стойку (15) на основной раме (1), с помощью дуговых шайб(26) и болтов (33).

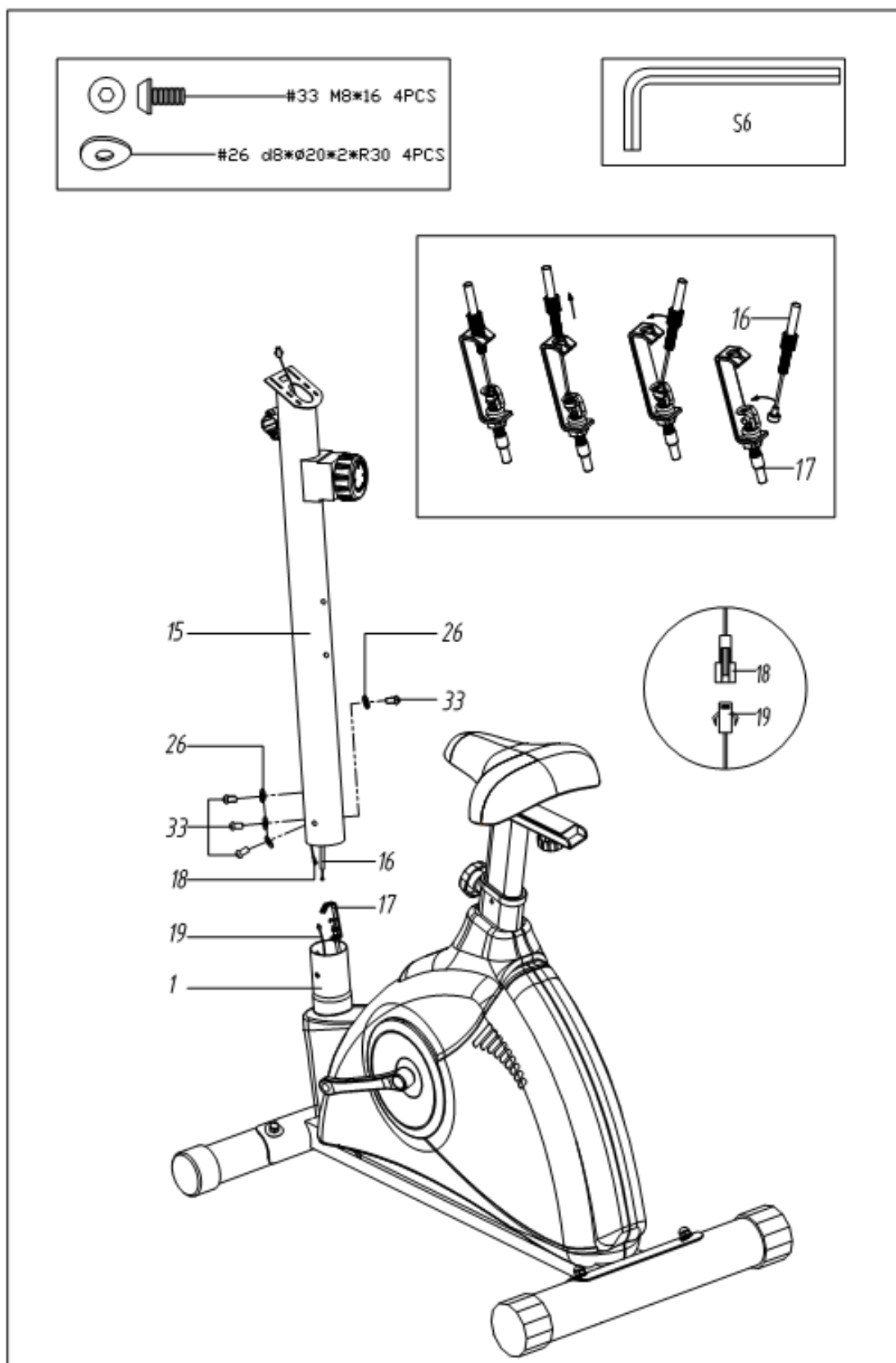

## Велотренажеры Kämpfer

### Четвертый шаг сборки:

Установите на переднюю стойку(15) рукоятки руля(8) и защитную крышку рукоятки руля(30), затем закрепите конструкцию при помощи фиксатора рукояток(28) и втулки(29).

Подключите провода датчика панели управления компьютера(14) к верхнему проводу датчика(18); Используйте Ключ/отвертку S13-14-15(42), чтобы прикрепить панель управления компьютера (14) на переднюю стойку(15) с помощью болтов(13), а затем вставьте провод пульсометра(12) от рукоятки руля в разъем пульсометра на задней панели компьютера(14).

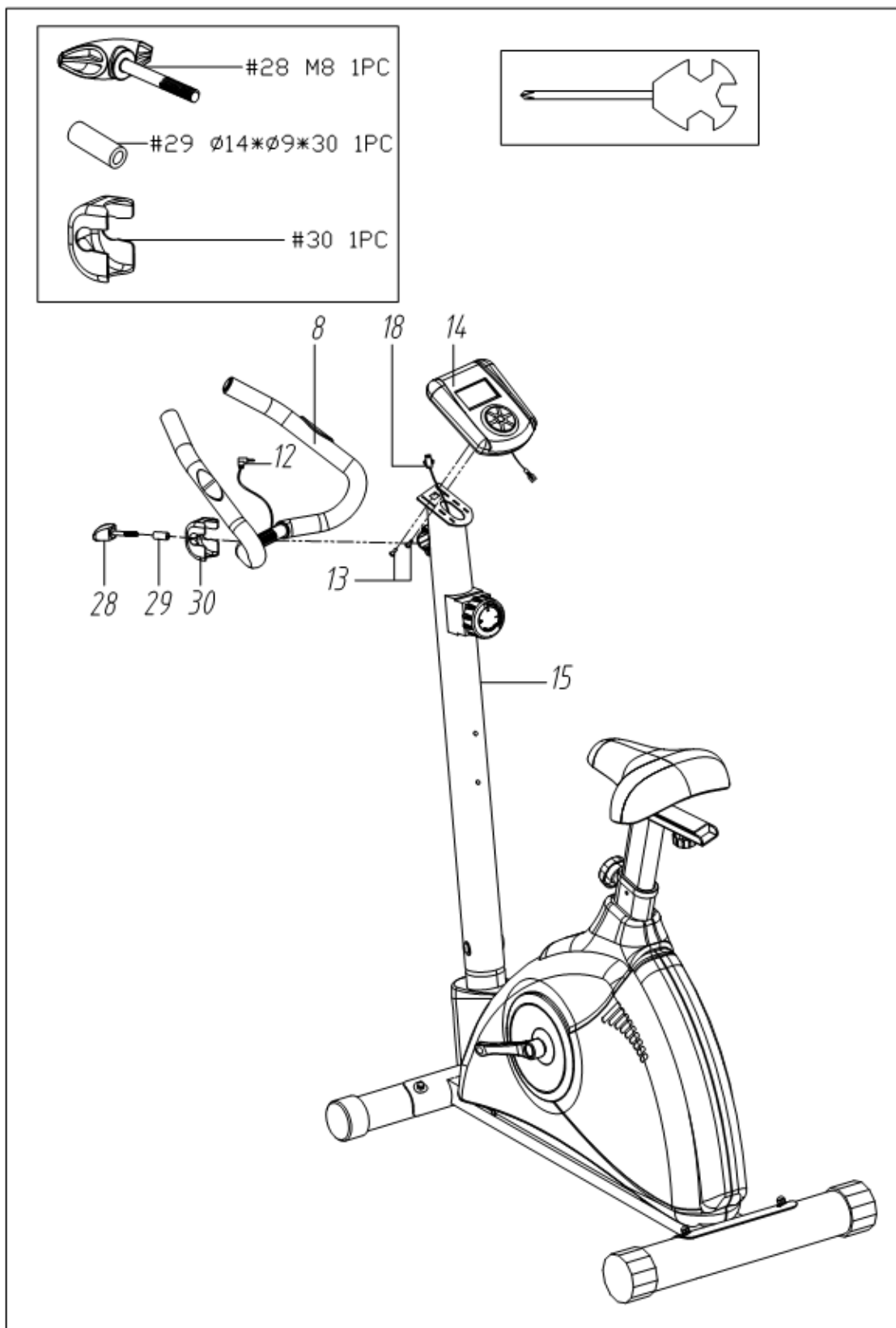



## Велотренажеры Kämpfer

### Пятый шаг сборки:

Установите левую педаль(4L) на левый рычаг педали(23L). Затем аналогично закрепите правую педаль (4 R) на правый рычаг педали(23 R).

Установите на переднюю стойку(15) крепеж бутылочки для воды(41) используйте ключ/отвертку S13-14-15(42), чтобы закрепить конструкцию с помощью шайб(40) и болтов (39). Затем вставьте бутылочку для воды(38) в крепеж бутылочки для воды(41).

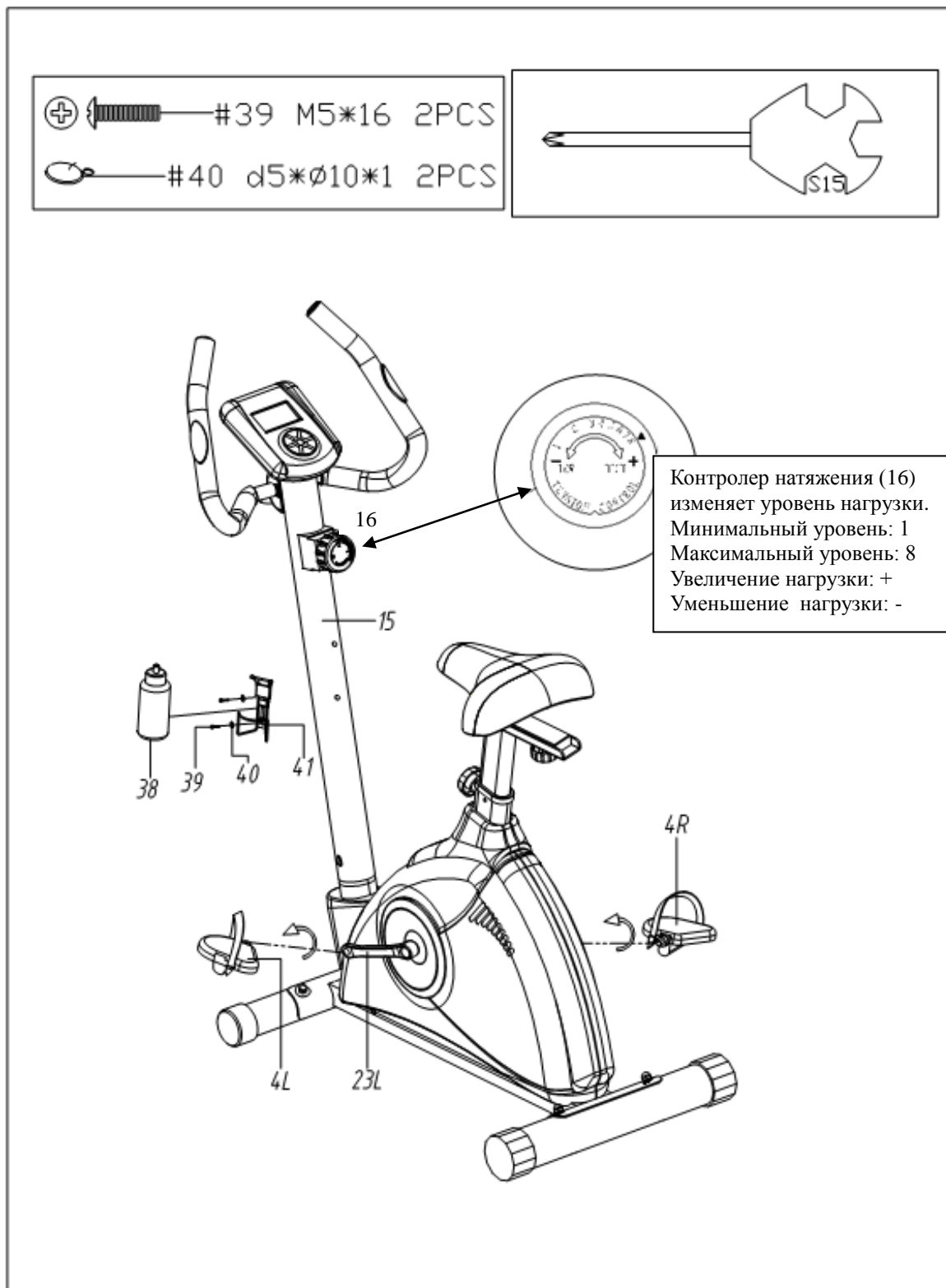

**ВНИМАНИЕ:** Прежде чем использовать велотренажер, Вы должны тщательно проверить все крепления. Пожалуйста, прочитайте внимательно инструкцию до конца.

## Панель управления компьютера

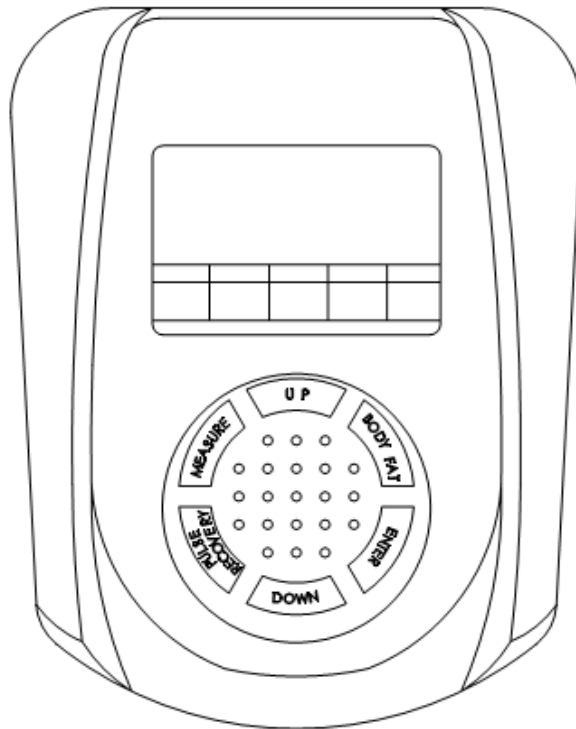

### Пользовательские данные:

Перед тренировкой Вы должны ввести Ваши личные данные. Нажмите кнопку «BODY FAT» для ввода Ваших личных данных таких как пол, возраст, рост и вес. Нажимая кнопки вверх «UP» и вниз «DOWN», выберите необходимые значения. Нажмите кнопку «ENTER», для подтверждения выбора и перехода к выбору следующего значения.

Компьютер будет хранить эти данные до перезагрузки данных, которая произойдет при длительном нажатии кнопки «ENTER» или если Вы вынете батарейки питания монитора.

### Режим часов:

1. Компьютер перейдет в автоматический режим отображения часов при отсутствии входного сигнала от педалей или кнопок управления в течении 4 минут бездействия. Вы можете нажать клавишу «ENTER», чтобы переключится с отображения «часов и температуры» на «режим часов» или нажмите любую другую кнопку, чтобы выйти из «режима часов».

2. Вы можете настроить время «TIME» или будильник «ALARM», удерживая клавишу «ENTER», в течение 2 секунд, после чего Вы можете установить параметры времени и будильника кнопками вверх «UP» и вниз «DOWN».

3. Удерживая кнопки «ENTER» и «UP» вместе на протяжении более двух секунд, и Вы можете проверить текущее время в режиме «NO SPEED».

### Описание кнопок управления

На мониторе расположены шесть ключевых кнопки управления функциями велотренажера:

**1. Кнопка «ENTER / RESET»:** Нажмите кнопку «ENTER» для подтверждения текущего ввода данных.

Вне занятий во время режима «NO SPEED» удерживайте кнопку «ENTER» более двух секунд, для запуска перезагрузки компьютера.

**2. Кнопка вверх «UP»:** Во время режима настройки, нажмите кнопку вверх «UP», чтобы увеличить значение параметров времени, расстояния, калорий, возраста, веса, высоты и т.д. а также сменить значение пола пользователя.

В режиме часы «CLOCK» при помощи кнопки вверх «UP» Вы можете увеличить значения часов «CLOCK» и будильника «ALARM».

## Велотренажеры Kämpfer

**3. Кнопка вниз «DOWN»:** Во время режима настройки, нажмите кнопку вниз «DOWN», чтобы уменьшить значение параметров времени, расстояния, калорий, возраста, веса, высоты и т.д., а также сменить значение пола пользователя.

В режиме часы «CLOCK» при помощи кнопки вниз «DOWN» Вы можете уменьшить значения часов «CLOCK» и будильника «ALARM».

**Примечание:** Во время режима настройки, при одновременном удержании кнопок вверх «UP» и вниз «DOWN» более двух секунд, установки значений будут сброшены до нуля или на значение по умолчанию.

**4. Кнопка «PULSE RECOVERY»:** чтобы активировать функцию восстановления сердечного ритма нажмите кнопку «PULSE RECOVERY»

**5. Кнопка «BODY FAT»:** Для измерения соотношение жира в организме нажмите кнопку «BODY FAT», чтобы ввести свои личные данные.

**6. Кнопка измерения «MEASURE»:** Нажмите кнопку «MEASURE», чтобы вычислить значения «BODY FAT», «BMI» и «BMR».

**а) Жироанализатор «BODY FAT» %:** после измерения указывает процент жировых отложений в организме.

**б) Индекс массы тела «BMI» (Body Mass Index):** после измерения указывает степень содержания жира в организме на основании внесенных значений пользователя роста и веса, пола.

**в) Базовая Скорость метаболизма «BMR»:** после измерения указывает основную скорость метаболизма «BMR», которая показывает количество калорий, необходимых Вашему телу, чтобы поддерживать себя в нормальном состоянии. То есть энергия, которая требуется Вашему телу для нормальной работы организма: поддержания сердечного ритма, дыхания и нормальной температуры тела. Обратите внимание, что функция «BMR» измеряет метаболизм тела не в активном состоянии, а в состоянии покоя, во время бодрствования, при комнатной температуре.

**Примечание:** Человек расходует энергию постоянно, вне зависимости от степени активности, даже когда он спит. Данная функция поможет рассчитать Ваш индекс «BMR» (Базовая скорость метаболизма); Количество калорий, которое Вы бы потратили, находясь в постели целый день. Известно, что чем старше Вы становитесь, тем сложнее есть все, что хочется и оставаться в форме. Это происходит потому, что с возрастом индекс «BMR» сокращается. Также «BMR» сокращается, когда Вы ограничиваете себя в еде, надеясь на потерю веса, тем самым организм подстраивается под новые условия. В то время как с годами способность Вашего организма сжигать калории снижается, регулярные занятия спортом могут повысить Ваш «BMR», оказав положительное воздействие на Ваше физическое состояние.

## Основные функции

**1. Часы «CLOCK»:** Отображает текущее время в часах, минутах и секундах.

**2. Будильник «ALARM»:** Вы можете настроить утренний звонок будильника или настроить время занятия, по истечении которого компьютер будет издавать звуковой сигнал в течении одной минуты.

**3. Температура «TEMPERATURE»:** Отображение текущей комнатной температуры.

**4. Сканирование параметров «SCAN»:** В ходе занятий, компьютер будет автоматически сканировать функции времени, скорости, расстояния, калорий, пульса и оборотов отображая каждый параметр в течение 6 секунд. Чтобы выйти из функции автоматического сканирования нажмите кнопку «ENTER».

Когда компьютер переходит из ручного режима в режим сканирования, то в окне сообщений в течение 2 секунд отображается надпись «SCAN», затем монитор переключается в автоматическую функцию сканирования.

**5. Время «TIME»:** Отображает прошедшее время тренировки в минутах и секундах. Компьютер будет автоматически подсчитывать время занятия от 0:00 до 99:59, с интервалом обновления в одну секунду. Вы также можете запрограммировать компьютер, чтобы установить отсчет от установленного значения с помощью кнопок вверх «UP» и вниз «DOWN». Если Вы продолжите занятие после того как время достигнет нулевого значения, компьютер издаст звуковой сигнал окончания тренировки, и сбросит параметр времени к исходному значению.

## Велотренажеры Kämpfer

**6. Скорость «SPEED»:** Отображает текущее значение скорости тренировки в км / милях в час. При отсутствии входного сигнала скорости от педалей, компьютер отобразит надпись "NO SPEED".

**7. Дистанция «DISTANCE»:** Показывает общее пройденное расстояние с начала и до конца тренировки от нулевого значения до 99.9 «км/час» / «миль/час».

**8. Функция калории «CALORIES»:** Отображение расчета калорий, затраченных от начала до текущего момента тренировки.

**9. Функция пульс «PULSE»:** Во время тренировки возьмитесь руками за датчики пульса и компьютер отобразит текущее значение частоты пульса в ударах в минуту. При отсутствии входного сигнала от пульсометра компьютер отобразит надпись "NO pulse".

**Примечание:** Обратите внимание, что такой способ подсчета пульса во время занятий является не совсем достоверным, так как сигнал, идущий от ладоней не очень сильный, к тому же во время тренировки Вы находитесь в движении и контакт с датчиком нестабилен. Более точный результат можно получить при полной остановке тренажера - удерживая датчики пульса на рукоятках-поручнях в течении минуты. Полученный результат является приблизительным и не может быть использован для диагностики в медицинских целях.

**10. Функция обороты «RPM»:** Отображение текущего значения, количества оборотов вращения педалей.

**11. Функция возраст «AGE»:** Вы можете ввести в компьютер значение Вашего возраста от 10 до 99 лет. Если Вы не установили свой возраст заранее, значение данной функции, будет равно установленному по умолчанию - 35 лет.

**12. Функция скорость восстановления пульса «PULSE RECOVERY»:**

После тренировки оставьте руки на датчиках пульсометра и нажмите кнопку «PULSE RECOVERY». На дисплее появится обратный отсчет минуты с 01:00 - 00:59 - до 00:00. Держите руки на датчиках пульса, пока отсчет не достигнет нуля. На мониторе отобразится значения «скорость восстановления пульса» с оценкой Фитнес-теста от F1,0 до F6,0.

### Подробные обозначения оценок Фитнес-теста:

<b>Значение «PULSE RECOVERY»</b>	равно F1,0	превосходная спортивная форма
	от F1,1 до F2,0	отличная спортивная форма
	от F2,1 до F2,9	хорошая спортивная форма
	от F3,0 до F3,9	средний уровень спортивной формы
	от F4,0 до F5,9	спортивная форма ниже среднего уровня
	равно F6,0	самый нижний уровень спортивной формы

Фитнес-тест позволяет наблюдать за улучшением состояния сердечно-сосудистой системы день за днем. После длительных регулярных тренировок Вы заметите, что время восстановления пульса станет намного меньше, что является показателем хорошего состояния сердечно-сосудистой системы.

### Значения данных «BODYFAT»

Пол	Возраст	Недостаточный вес	Нормальный Вес	Слегка Избыточный Вес	Избыточный Вес	Ожирение
Мужской	Меньше или равно 30 годам	Меньше 14%	От 14 до 20%	От 20,1 до 25%	От 25,1 до 35%	Более 35%
	Больше 30 лет	Меньше 17%	От 17 до 23%	От 23,1 до 28%	От 28,1 до 38%	Более 38%
Женский	Меньше или равно 30 годам	Меньше 17%	От 17 до 24%	От 24,1 до 30%	От 30,1 до 40%	Более 40%
	Больше 30 лет	Меньше 20%	От 20 до 27%	От 27,1 до 33%	От 33,1 до 43%	Более 43%

## Велотренажеры Kämpfer

Если Ваше значение «Недостаточный вес», обратитесь за консультацией к диетологу.

Если Ваше значение «Нормальный вес»: такой вес считается идеальным и не несет опасности для здоровья.

Если Ваше значение «Слегка избыточный вес»: при таком содержании жира возникает риск развития заболеваний сердечно-сосудистой системы, диабета. Часто отмечается повышенное давление.

Если Ваше значение «Избыточный вес» это говорит об начальной степени «Ожирения».

Если Ваше значение «Ожирение»: при таком содержании жира отмечается быстрая утомляемость, бессонница, повышение давления, а также возникает большой риск развития сердечно-сосудистых заболеваний, диабета и болезней ног.

Приведенные данные могут использоваться только для информации. Лечение любой степени ожирения необходимо проводить под наблюдением врача-диетолога.

### **Одна из оптимальных схем тренировки:**

Частота	Продолжительность
Ежедневно	10 мин.
2-3 раза в неделю	20-30 мин.
1-2 раза в неделю	30-60 мин.

Начинающим советуем увеличивать нагрузки постепенно. Первые занятия пусть будут непродолжительными и с достаточными промежутками

### **Указания по тренировкам:**

1. Не тренируйтесь под ярким солнечным или искусственным (неоновым, галогеновым) светом.
3. Мы рекомендуем Вам в начале занятия поддерживать медленную скорость тренировки, и держаться за поручни. Перед тем как увеличивать скорость движения, подождите, пока Ваш организм привыкнет к выбранному темпу и Вы будете чувствовать себя удобно.
4. Перед окончанием тренировки сначала начинайте постепенно снижать скорость, несколько минут покрутите педали медленным темпом, а только потом заканчивайте тренировку.
5. Если Вы во время тренировки почувствуете головокружение, тошноту, сильную отдышку, резкие боли в груди, спине, руках, ногах или любые другие ненормальные симптомы - немедленно прекратите тренировку и проконсультируйтесь у врача.
7. После окончания тренировки сначала дождитесь, пока движение тренажера полностью остановится, и только потом сходите с него.

### **Обслуживание велотренажера**

Очень важно правильное обслуживание велотренажера для обеспечения его бесперебойной работы, несвоевременное проведение технического обслуживания тренажера может привести к поломке, либо сократить срок его службы, что сокращает гарантийные обязательства для тренажера.

1. Регулярно проверяйте и подтягивайте все необходимые части тренажера, в случае износа замените их.

2. Регулярная чистка продлит срок службы тренажера.

3. Не используйте металлические щётки или растворители для чистки велотренажера. Во избежание поломки держите жидкости в стороне от велотренажера, а также избегайте попадания прямых солнечных лучей.

4. После каждой тренировки необходимо протирать консоль и другие части тренажера влажной мягкой тканью, чтобы удалить частички пота.

4. После тренировок на педалях могут остаться частички грязи с обуви. Необходимо раз в неделю протирать как педали, так и нижнюю часть велотренажера.

## Разминка и восстановление

Растяжку для мышц следует включать и в разминку и в упражнения на расслабление после тренировки. Производите растяжку после выполнения дыхательных упражнений в течение 3-5 минут. Движения следует выполнять медленно и плавно без подпрыгиваний и рывков.

Растягивайтесь до возникновения незначительного напряжения, но не боли, в мышцах и задержитесь в этом положении на 20-30 секунд.

Дышите медленно, ритмично, не задерживайте дыхание.

<p><b>Поднимание плеч:</b> Поднимите правое плечо вверх, к правому уху – раз. Опуская правое плечо, поднимите левое плечо – два.</p>	
<p><b>Растягивание боковых мышц:</b> Поднимите руки над головой через стороны вверх. Вытягивайте правую руку к потолку, на сколько возможно – раз. Опустите руки – два. То же самое – с левой рукой – три, четыре.</p>	
<p><b>Растягивание четырехглавых мышц:</b> Одной рукой для устойчивости обопритесь о стену, потянитесь назад и возьмитесь другой рукой за ступню. Притяните пятку к ягодицам как можно ближе. Удерживайте до счета 15, затем расслабьтесь.</p>	
<p><b>Растягивание мышц внутренней части бедра:</b> Сядьте. Ступни ног сведите вместе. Колени разведите. Подтяните ступни как можно ближе к области паха. Удерживайте такое положение до счета 15.</p>	
<p><b>Растягивание подколенного сухожилия:</b> Сядьте, вытянув правую ногу вперед. Левую ногу подтяните к внутренней поверхности бедра, как указано на рис. Тянитесь как можно дальше к носку. Сохраняйте такое положение до счета 15, затем расслабьтесь.</p>	
<p><b>Растягивание икроножных мышц и ахилова сухожилия</b> Выставив левую ногу вперед, наклонитесь и обопритесь руками о стену. Правую ногу держите прямо, ступней полностью обопритесь о пол. Согнутой левой ногой сделайте движение от бедра по направлению к стене. Удерживайте такое положение до счета 15, затем расслабьтесь. Повторите для другой ноги.</p>	
<p><b>Наклоны</b> Встаньте, слегка согнув ноги в коленях, и медленно наклонитесь вперед. Расслабьте спину и плечи в тот момент, когда Вы тянетесь к носкам. Оставайтесь в таком положении до счета 15.</p>	

### Схема деталей

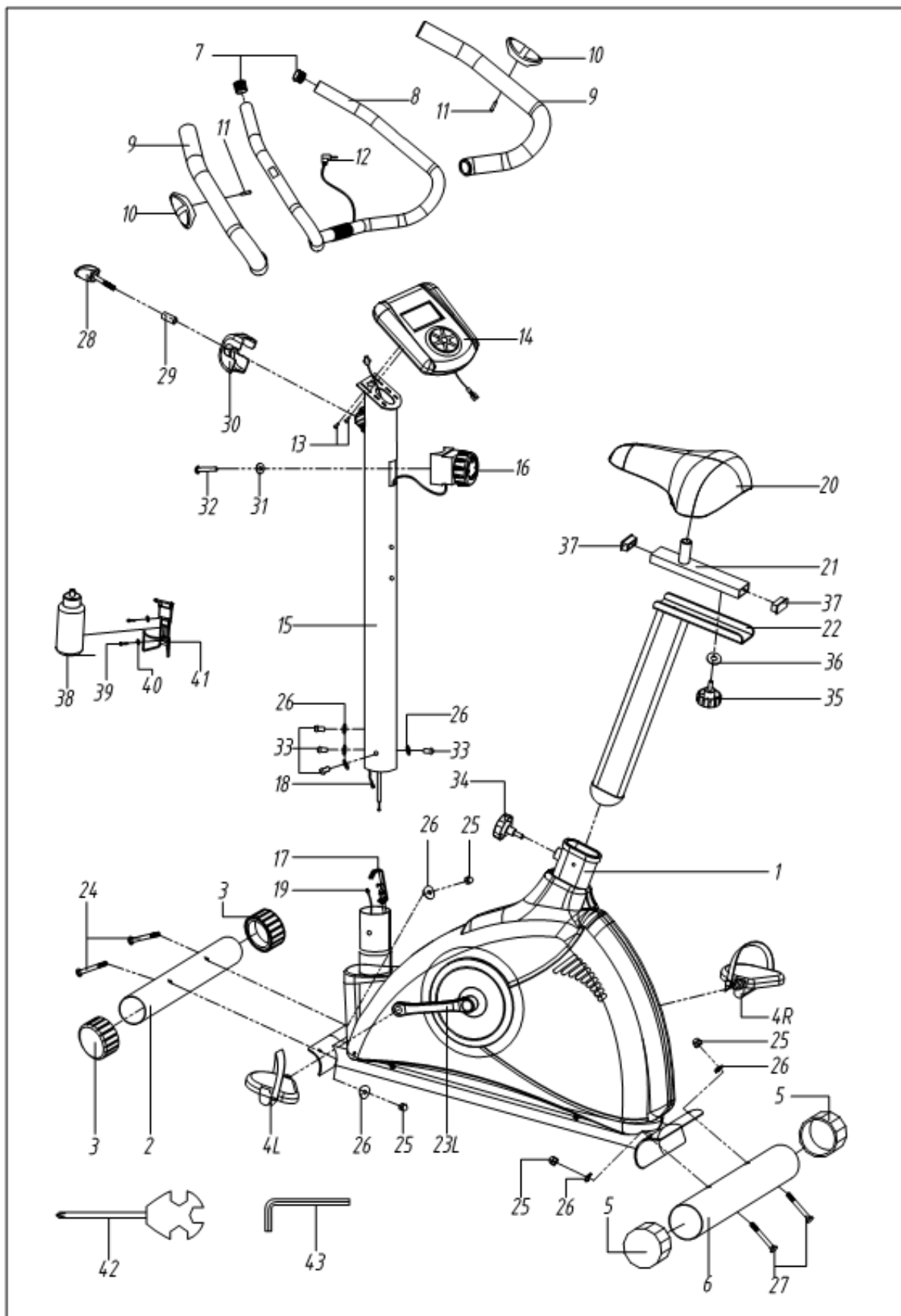

**Полный список деталей.**

№	Наименование	Кол-во	№	Наименование	Кол-во
1	Основная рама	1	23 L/R	Рычаг педали	2
2	Передняя нижняя опора	1	24	Болт М8*73	2
3	Заглушка М60	1	25	Гайка М8	4
4 L/R	Педаль	2	26	Дуговая шайба D20*d8*2*R30	8
5	Заглушка М76	2	27	Болт М8*90	2
6	Задняя нижняя опора	1	28	Фиксатор М8*60	1
7	Заглушка М25	2	29	Втулка М14*m9*30	1
8	Рукоятки руля	1	30	Защитная крышка рукоятки руля	1
9	Покрытие рукоятки из вспененного материала М23*5*560	2	31	Дуговая шайба D20*d5*1*R30	1
10	Пульсометры	2	32	Болт М5*50	1
11	Винт ST4*19	2	33	Болт М8*16	7
12	Провод пульсометра	1	34	Фиксатор регулировки сидения по высоте М16*1.5*27	1
13	Болт М5*10	2	35	Фиксатор регулировки сидения по горизонтали М8*20	1
14	Панель управления	1	36	Шайба d8*Ф20*2	1
15	Передний стабилизатор	1	37	Заглушка J40*20	2
16	Контролер натяжения	1	38	Бутылочка для воды	1
17	Нижний трос натяжения	1	39	Болт М5*16	2
18	Верхний провод датчика	1	40	Шайба D10*d5*1	2
19	Нижний провод датчика	1	41	Крепеж бутылочки для воды	1
20	Сидение	1	42	Ключ/отвертка S13-14-15	1
21	Горизонтальная опора сидения	1	43	Торцевой ключ S6	1
22	Стойка сидения	1			



## Гарантийные условия и обязательства.

Продукция спроектирована на основе передовых технологий и изготовлена с применением высококачественных материалов. Это гарантирует высокое качество продукции и удовлетворит все Ваши запросы в случае правильной установки и соблюдения правил эксплуатации.

В случае появления заводского дефекта гарантия действительна в течение 12 месяцев со дня покупки.

Изделие, подлежащее гарантийному ремонту должно доставляться к продавцу владельцем.

Отправка из других городов производится транспортными компаниями за счет владельца.

:

(8182)63-90-72  
+7(7172)727-132  
(4722)40-23-64  
(4832)59-03-52  
(423)249-28-31  
(844)278-03-48  
(8172)26-41-59  
(473)204-51-73  
(343)384-55-89  
(4932)77-34-06  
(3412)26-03-58  
(843)206-01-48

(4012)72-03-81  
(4842)92-23-67  
(3842)65-04-62  
(8332)68-02-04  
(861)203-40-90  
(391)204-63-61  
(4712)77-13-04  
(4742)52-20-81  
(3519)55-03-13  
(495)268-04-70  
(8152)59-64-93  
(8552)20-53-41

(831)429-08-12  
(3843)20-46-81  
(383)227-86-73  
(4862)44-53-42  
(3532)37-68-04  
(8412)22-31-16  
(342)205-81-47  
- - (863)308-18-15  
(4912)46-61-64  
(846)206-03-16  
- (812)309-46-40  
(845)249-38-78

(4812)29-41-54  
(862)225-72-31  
(8652)20-65-13  
(4822)63-31-35  
(3822)98-41-53  
(4872)74-02-29  
(3452)66-21-18  
(8422)24-23-59  
(347)229-48-12  
(351)202-03-61  
(8202)49-02-64  
(4852)69-52-93