



Детский спортивный комплекс

# TOTAL PLAYGROUND

По вопросам продаж и поддержки обращайтесь:

Архангельск (8182)63-90-72  
Астана +7(7172)727-132  
Астрахань (8512)99-46-04  
Барнаул (3852)73-04-60  
Белгород (4722)40-23-64  
Брянск (4832)59-03-52  
Владивосток (423)249-28-31  
Волгоград (844)278-03-48  
Вологда (8172)26-41-59  
Воронеж (473)204-51-73  
Екатеринбург (343)384-55-89  
Иваново (4932)77-34-06  
Ижевск (3412)26-03-58  
Иркутск (395) 279-98-46  
Киргизия (996)312-96-26-47

Казань (843)206-01-48  
Калининград (4012)72-03-81  
Калуга (4842)92-23-67  
Кемерово (3842)65-04-62  
Киров (8332)68-02-04  
Краснодар (861)203-40-90  
Красноярск (391)204-63-61  
Курск (4712)77-13-04  
Липецк (4742)52-20-81  
Магнитогорск (3519)55-03-13  
Москва (495)268-04-70  
Мурманск (8152)59-64-93  
Набережные Челны (8552)20-53-41  
Нижний Новгород (831)429-08-12  
Казахстан (772)734-952-31

Новокузнецк (3843)20-46-81  
Новосибирск (383)227-86-73  
Омск (3812)21-46-40  
Орел (4862)44-53-42  
Оренбург (3532)37-68-04  
Пенза (8412)22-31-16  
Пермь (342)205-81-47  
Ростов-на-Дону (863)308-18-15  
Рязань (4912)46-61-64  
Самара (846)206-03-16  
Санкт-Петербург (812)309-46-40  
Саратов (845)249-38-78  
Севастополь (8692)22-31-93  
Симферополь (3652)67-13-56  
Таджикистан (992)427-82-92-69

Смоленск (4812)29-41-54  
Сочи (862)225-72-31  
Ставрополь (8652)20-65-13  
Сургут (3462)77-98-35  
Тверь (4822)63-31-35  
Томск (3822)98-41-53  
Тула (4872)74-02-29  
Тюмень (3452)66-21-18  
Ульяновск (8422)24-23-59  
Уфа (347)229-48-12  
Хабаровск (4212)92-98-04  
Челябинск (351)202-03-61  
Череповец (8202)49-02-64  
Ярославль (4852)69-52-93

Эл. почта: [krf@nt-rt.ru](mailto:krf@nt-rt.ru) || Сайт: <http://kämpfer.nt-rt.ru>

## СОДЕРЖАНИЕ

	<b>ВВЕДЕНИЕ</b>
1	<b>НАЗНАЧЕНИЕ</b>
2	<b>ОСНОВНЫЕ ТЕХНИЧЕСКИЕ ХАРАКТЕРИСТИКИ</b>
3	<b>КОМПЛЕКТНОСТЬ</b>
4	<b>ИНСТРУКЦИЯ ПО СБОРКЕ И УСТАНОВКЕ</b>
5	<b>МЕРЫ БЕЗОПАСНОСТИ</b>
6	<b>ЭКСПЛУАТАЦИЯ КОМПЛЕКСА</b>
7	<b>ИНСТРУКЦИЯ ПО ОБСЛУЖИВАНИЮ И УХОДУ</b>
8	<b>ТРАНСПОРТИРОВКА И ХРАНЕНИЕ</b>
9	<b>УТИЛИЗАЦИЯ</b>
10	<b>ГАРАНТИЙНЫЕ ОБЯЗАТЕЛЬСТВА</b>

## ВВЕДЕНИЕ

Внимательно прочтите руководство по эксплуатации для ознакомления с правилами сборки, безопасной эксплуатации, обслуживания, транспортировки и хранения изделия «Детский спортивный комплекс». Далее – КОМПЛЕКС.

Работы по сборке, разборке и установке КОМПЛЕКСА должны производить не менее 2-х человек после изучения руководства по эксплуатации.

Руководство по эксплуатации рекомендуется хранить в течение всего срока эксплуатации КОМПЛЕКСА.

Во избежание получения травм не допускается:

- присутствие и участие детей при монтаже КОМПЛЕКСА;
- проведение регулировки КОМПЛЕКСА детьми;
- проведение занятий детей на КОМПЛЕКСЕ без присмотра взрослых.

### 1. НАЗНАЧЕНИЕ

1.1. КОМПЛЕКС предназначен для развития физического здоровья детей в возрасте от 4х лет. Эта модель включает в себя достаточно много разнообразных тренажеров. Подходит для выполнения физических упражнений, развивающих силу, ловкость и координацию движений.

1.2. КОМПЛЕКС рекомендуется устанавливать на открытом воздухе: на детских уличных площадках, на дачных участках и в различных детских учреждениях.

### 2. ТЕХНИЧЕСКИЕ ХАРАКТЕРИСТИКИ

2.1. Основные технические характеристики приведены в Таблице 1 и в Таблице 2.

Таблица 1

Минимальный допустимый возраст ребенка	От 4 лет
Максимальная допустимая нагрузка на спортивные снаряды комплекса.	100 кг
Занимаемая площадь в собранном виде, м	4,5 x 3,5
Высота установленного Комплекса, м	2,25
Срок службы, лет (не менее).	5

Таблица 2

Упаковка	Количество	Масса нетто, кг	Масса брутто, кг	Объем, м <sup>3</sup>
Коробка №1	1	36,2	37,5	0,076
Коробка №2	1	42,5	44	0,11
Коробка №3	1	32,8	34	0,05
Рама №4	1	6,5	6,5	0,003
Площадка №5	1	2,1	2,1	0,002
Скат №7	1	12,5	12,5	0,36
Итого	6 мест	132,6	136,6	≈0,6

**Примечание:** В связи с постоянной работой над совершенствованием выпускаемой продукции возможны изменения, не отраженные в настоящем руководстве. Внесенные изменения не ухудшают качества продукции.

### 3. КОМПЛЕКТНОСТЬ

Таблица 3

№	Сборочные единицы и детали	Кол шт.
1	Нижняя стойка П-обр. конструкции	4
2	Верхняя стойка П-обр. конструкции	4
3	Нижняя стойка горки	2
4	Верхняя стока без поручня	1
5	Верхняя стойка с поручнем	3
6	Сетка	1
7	Вставка для бетонирования	12
8	Кольца гимнастические	1
9	Канат	1
10	Нижняя стойка лестницы горки	2
11	Нижняя стойка лестницы	4
12	Верхняя стойка лестницы	4
13	Рама	2
14	Перемычка	2
15	Перемычка для ската	2
16	Ступеньки	50
17	Ступеньки с отверстиями для площадки	2
15	Ступеньки без отверстия для площадки	3
16	Стойка качелей	2
17	Перемычка раскоса	2
18	Площадка качелей	1
19	Спинка качелей	2
20	Пакет с фурнитурой	1

### 4. ИНСТРУКЦИЯ ПО СБОРКЕ И УСТАНОВКЕ

#### 4.1. Подготовка к сборке

**4.1.1.** Распаковать, разложить комплектующие детали на заранее подготовленном участке. Присоединить к стойкам фундаментные стойки при помощи болтов. В процессе сборки Вам будут необходимы следующие стандартные инструменты:

- . Ключ гаечный торцовый **13мм.**
- . Ключ гаечный рожковый **13мм.**
- . Лестница-стремянка высотой **1,5 метра.**

**Сборку и установку комплекса производят не менее 2х человек.**

#### 4.2. Сборка комплекса.

**ВНИМАНИЕ! Навесное оборудование в сборе с катушками и катушки необходимо установить на поперечины до окончания сборки комплекса!**

**4.2.1. Сборка рамы комплекса с рукоходом (поперечинами)**

**4.2.1.1.** До сборки рамы комплекса с рукоходом (поперечинами) заведите перекладину с длиной трубы 2 метра до центра рамы комплекса.

**4.2.1.2.** Собрать раму комплекса с помощью болтов и 5 поперечин.

**4.2.1.3.** На поперечины рамы комплекса завести сетку внахлест с внешней стороны.

**Примечание:** при возникновении трудностей с сеткой перевязку можно выполнить после установки комплекса.

**4.2.2. Сборка передней лестницы со стороны турника и задней лестницы.**

**4.2.2.1.** Собрать переднюю лестницу из двух стоек и семи перекладин с помощью болтов, соединив лестницу с рамой комплекса **Рис.1**. При сборке лестницы на боковую стойку и поперечины завести сетку с внешней стороны. Поставить турник.

**4.2.2.2.** Собрать заднюю лестницу аналогично передней.

**4.2.2.3.** Выбрать участок для установки комплекса. Используйте комплекс на лужайке или мягком грунте. Забетонированные и выложенные плиткой или аналогичные поверхности исключаются. Не допускается установка комплекса на поверхности, имеющие значительные неровности.

**4.2.2.4.** Для закладных труб (фундаментных стоек) в грунте выкопать ямки глубиной 200 мм.

**4.2.2.5.** Установить собранную конструкцию (комплекса) в выкопанные ямки, так чтобы болты и на фундаментных стойках оказались выше уровня земли (это нужно для упрощения демонтажа комплекса при необходимости). **Рис. 2**

**4.3. Сборка передней и задней лестниц раскоса.**

**4.3.1.** Перед сборкой передней и задней лестниц раскоса на перекладину 2 метра установить пластиковые катушки с канатом.

**4.3.2.** Соединить по одной передней и задней стоек лестниц раскоса с перекладиной длиной 2 метра.

**4.3.3.** Соединить отдельные стойки раскоса (переднюю и заднюю) с поперечиной, отступив от края перекладины с учетом в последующем установки остальных стоек раскоса.

**4.3.4.** Соединить передние и задние стойки раскоса перемычками.

**4.3.5.** Соединить оставшиеся стойки раскоса с перекладиной и установленными стойками раскоса малыми перекладинами из 8 шт. и большой перекладиной. **Рис. 3**

**Примечание:** Если при сборке укосин возникнут отклонения - поменяйте их местами.

**4.4. Сборка горки**

**4.4.1.** Собрать одну боковую лестницу горки из стойки с поручнем и шести перекладин с помощью болтов и шайб. Присоединить к стойкам лестницы, стойки фундаментные с помощью болтов и шайб.

**4.4.2.** Собрать другую боковую лестницу горки из стойки и трех перекладин с помощью болтов и шайб. Присоединить к стойкам лестницы и фундаментным стойкам с помощью болтов и шайб.

**4.4.3.** Собрать малую подъемную лестницу горки из двух малых стоек с поручнями и пяти перекладин с помощью болтов и шайб. Присоединить к стойкам лестницы стойки фундаментные с помощью болтов и шайб.

**4.4.4.** Соединить боковые лестницы двумя ступеньками и прикрепить площадку. К ней присоединить скат горки и две крепежные перекладины с помощью болтов и шайб.

**4.4.5.** В грунте вырыть ямы глубиной 200 мм для закладных труб

**4.4.6.** Установить полученную конструкцию в фундаментные ямы так, чтобы болты и стойки, оказались выше уровня земли.

**4.4.7.** Собрать переднюю лестницу из двух укосин (стоек), восьми перекладин, с помощью болтов и шайб. Присоединить к стойкам лестницы стойки фундаментные с помощью болтов и шайб.

**7.3.1.** При ослаблении крепежных соединений, произвести их подтяжку, используя стандартный инструмент.

**7.3.2.** При необходимости произвести установку или замену пластмассовых полуколлапов, закрывающих резьбовые части.

**7.3.3.** Все вышедшие из строя комплектующие элементы заменять аналогичными, произведенными на предприятии – изготовителе.

**7.3.4.** Запрещается самостоятельное изготовление и замена составных частей комплекса.

## 8. ТРАНСПОРТИРОВКА И ХРАНЕНИЕ

**8.1.** Транспортировка комплекса производится в упаковке производителя любым видом транспорта, обеспечивающим его сохранность.

**8.2.** До установки в рабочее положение комплекса хранить в упаковке завода-изготовителя в закрытых сухих помещениях с естественной вентиляцией воздуха.

**8.3.** Условия хранения комплекса соответствуют 2(С) по ГОСТ 15150-69.

## 9. УТИЛИЗАЦИЯ

**9.1.** Перед отправкой Комплекса на утилизацию необходимо:

разобрать Комплекс. Разборку комплекса выполнять в последовательности, обратной сборке; рассортировать детали по видам материалов, примененных для их изготовления.

**9.2.** Комплекс не содержит опасных для здоровья и жизни веществ.

**9.3.** Утилизацию отходов осуществлять в соответствии с требованиями СанПиН 2.1.7.1322-03.

## 10. ГАРАНТИЙНЫЕ ОБЯЗАТЕЛЬСТВА

**10.1.** Изготовитель гарантирует соответствие комплекса "Kämpfer" стандартным требованиям технических условий при соблюдении покупателем правил транспортировки, хранения, сборки и эксплуатации.

**10.2** Гарантийный срок эксплуатации изделия – **36 месяцев** со дня продажи.

**10.3** Гарантия не распространяется на изделия: поврежденные при перевозке покупателем, для которых нарушены правила хранения, сборки и эксплуатации, изложенные в настоящем паспорте.

## 5. МЕРЫ БЕЗОПАСНОСТИ

5.1. Периодически необходимо проверять надежность креплений: крепежные элементы должны быть затянуты, люфт в соединениях не допускаются, веревочные подвески спортивных снарядов не должны иметь повреждений и перетираания волокон.

5.2. НЕ ДОПУСКАЮТСЯ занятия на комплексе при наличии любого из указанных в п. 5.1. повреждений до их полного устранения. Запрещается виснуть на баскетбольном кольце, если оно есть.

**ВНИМАНИЕ! НЕ ДОПУСКАЕТСЯ УСТАНОВЛИВАТЬ КОМПЛЕКС НА НЕПРОЧНЫЙ ГРУНТ.**

## 6. ЭКСПЛУАТАЦИЯ КОМПЛЕКСА

6.1. Занятия детей должны осуществляться **под обязательным наблюдением и страховке взрослых.**

6.2 Для развития силы и ловкости рекомендуем следующие упражнения на спортивных снарядах:

- . На канате - подъем и опускание.
- . На кольцах - подтягивание, перевороты, раскачивание, тренировка брюшного пресса.
- . На шведской лестнице - подъем и опускания по лестнице.
- . Качели тренируют вестибулярный аппарат, совершенствуют чувство равновесия и ритма.

Конкретные виды упражнений и объемы нагрузки выбираются после консультации со специалистом (спортивные тренеры, врачи)

**НА ВРЕМЯ ДОЖДЯ И НА ЗИМНИЙ ПЕРИОД СПОРТИВНЫЕ СНАРЯДЫ РЕКОМЕНДУЕТСЯ СНИМАТЬ.**

## 7. ИНСТРУКЦИЯ ПО ОБСЛУЖИВАНИЮ И УХОДУ

### 7.1. Осмотр и проверка металлоконструкций комплекса.

7.1.1. Перед началом занятий необходимо проверять:

- целостность конструкции, наличие всех элементов Комплекса;
- наличие защитных пластмассовых полуколпаков на крепежных деталях;
- устойчивость комплекса и надёжность крепления лестницы;

7.1.2. Периодически (не реже 1 раза в месяц) необходимо проверять:

- затяжку крепежных и резьбовых соединений;
- отсутствие смещения нижних (верхних) опор от положения при первоначальной установке;

**Невыполнение осмотра и проверки комплекса может привести к его падению или опрокидыванию и причинить вред Вашему ребенку!**

### 7.2. Осмотр и проверка навесного оборудования (если предусмотрено комплектацией комплекса).

7.2.1. Все крепежные элементы должны быть надежно затянуты.

7.2.2. Проверить прочность узлов и элементов подвески навесного оборудования, выполненных на основе веревок и шнуров.

7.2.3. Проверить целостность веревок, шнуров, отсутствие перетираания и повреждений волокон, прядей.

7.2.4. Проверить целостность деревянных деталей навесного оборудования.

### 7.3 Регулировка.

4.4.8. Собрать заднюю лестницу из укосин (стоек) задних и восьми перекладин с помощью болтов и шайб. Присоединить к стойкам лестницы, стойки фундаментные с помощью болтов и шайб.

4.4.9. Собрать раскос с помощью соединительного уголка, втулок, укосин, перемычки, болтов, шайб и гаек.

4.4.10. На перекладину установить пластиковые катушки с канатом.

К собранному раскосу присоединить перекладину с помощью болтов, шайб, гаек

4.4.11. Соединить укосины со стойками фундаментными болтами, гайками и шайбами, предварительно установив раскос в фундаментные ямы.

### 4.5. Завершение сборки

4.5.1. Выставить комплекс по горизонтали и вертикали.

4.5.2. Окончательно затянуть все крепежные соединения и надеть заглушки.

4.5.3. Проверить конструкцию комплекса на устойчивость покачивая ее в разные стороны.

4.5.4. Забетонировать нижние стойки так чтобы болты на фундаментных стойках оказались выше уровня земли.

4.5.5. Общий вид комплекса изображен на Рис. 4.

**Внимание! До затвердевания бетонной смеси пользоваться комплексом не рекомендуется!**



Рис. 1



Рис. 2

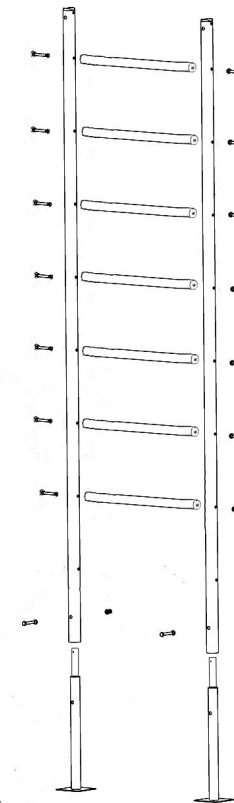

Рис. 3

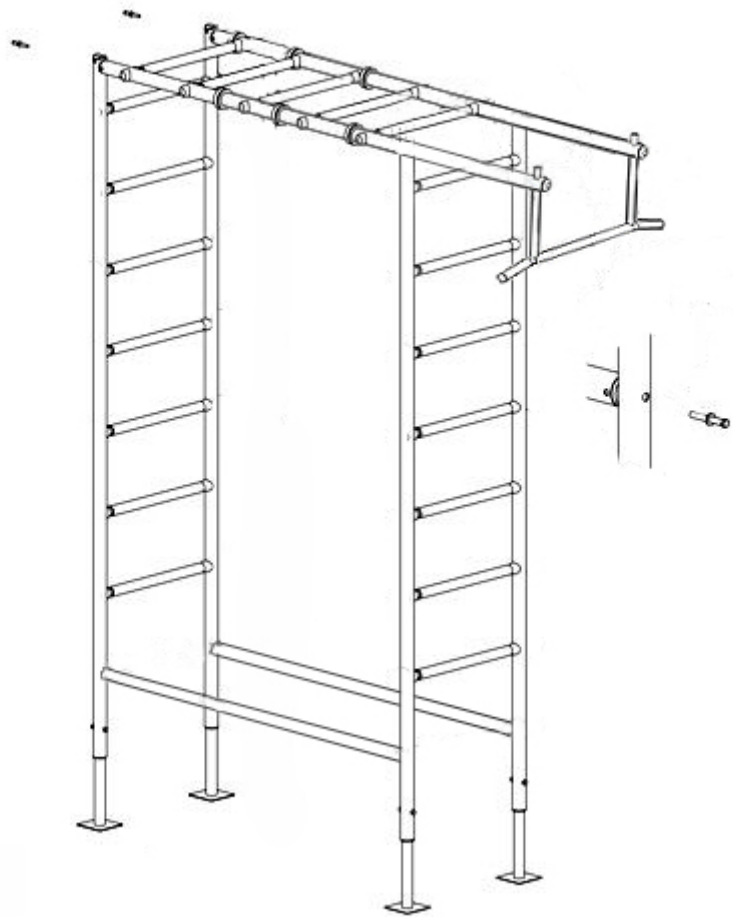
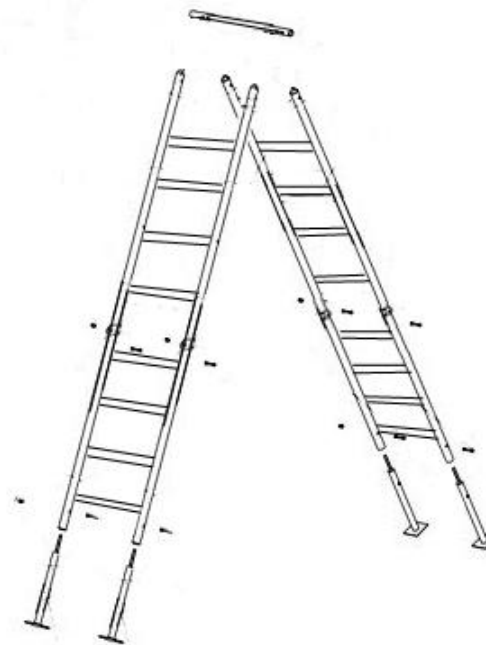

Рис. 4